



Série **XF**

Chariot élévateur thermique
de 4 à 5,5T à cdg 500 mm



Simple et Robuste

HANGCHA

CHARIOTS ELEVATEURS 

www.hangcha.fr

| | | HANGCHA | | | | | | | | | | | |
|-------------------------------|-------------------------------------|---------------------------------------|--------------------------------|----------|--------------|-----------|-------------|------------|--------------|-----------|-------------|------------|--|
| Caractéristiques & Dimensions | 1 | Marque | | | | | | | | | | | |
| | 2 | Modèle | XF40D | XF45D | XF50D | XF55D | XF40G | XF45G | XF50G | XF55G | | | |
| | 4 | Energie | Diesel | | | | Gaz (GPL) | | | | | | |
| | 5 | Capacité | Kg | 4000 | 4500 | 5000 | 5500 | 4000 | 4500 | 5000 | 5500 | | |
| | 6 | Centre de gravité | mm | 500 | | | | 500 | | | | | |
| | 11 | Cote X (Depuis l'axe des roues avant) | mm | 550 | | 555 | 585 | 550 | | 555 | 585 | | |
| | 12 | Porte à faux arrière | mm | 535 | 565 | 560 | 595 | 535 | 565 | 560 | 595 | | |
| | 15 | Dimensions hors tout | Longueur au tablier | mm | 3085 | 3115 | 3260 | 3330 | 3085 | 3115 | 3260 | 3330 | |
| | 16 | | Largeur roues simples/jumelées | mm | 1420/1940 | | 1503/1940 | | 1420/1940 | | 1503/1940 | | |
| | 17 | | Hauteur au protégé conducteur | mm | 2270 | | | | 2270 | | | | |
| 18 | Rayon de braquage | mm | 2690 | 2720 | 2875 | 2905 | 2690 | 2720 | 2875 | 2905 | | | |
| 19 | AST (palette 1 000 x 1 200 mm) | mm | 4240 | 4270 | 4430 | 4490 | 4240 | 4270 | 4430 | 4490 | | | |
| Performances | 20 | Déplacement (Hors charge) | km/h | 24 | | | | 24 | | | | | |
| | 21 | Vitesse | Levée (avec charge) | mm/s | 460 | | 400 | 400 | 460 | | 400 | 400 | |
| | 22 | | Descente (avec charge) | mm/s | 500 | | | | 500 | | | | |
| | 23 | Effort au crochet (en charge) | N | 38000 | | | | 38000 | | | | | |
| | 24 | Gravissement rampe maxi avec charge | % | 33 | 31 | 29 | 27 | 33 | 31 | 29 | 27 | | |
| Chassis | 25 | Pneus | Avant | mm | 8.25-15-14PR | | 300-15-18PR | | 8.25-15-14PR | | 300-15-18PR | | |
| | 26 | | Arrière | mm | 7.00-12-12PR | | | | 7.00-12-12PR | | | | |
| | 27 | Voie | Avant | mm | 1173 | | 1203 | 1203 | 1173 | | 1203 | 1203 | |
| | 28 | | Arrière | mm | 1130 | | | | 1130 | | | | |
| | 29 | Empattement | mm | 2000 | | 2150 | 2150 | 2000 | | 2150 | 2150 | | |
| 30 | Garde au sol | La plus basse (au mât) | mm | 170 | | | | 170 | | | | | |
| 31 | | Au centre de l'essieu | mm | 230 | | | | 230 | | | | | |
| Poids | 32 | Poids total | Kg | 6500 | 6700 | 6850 | 7250 | 6500 | 6700 | 6850 | 7250 | | |
| | 33 | Poids | En charge Avant / Arrière | Kg | 9825/1175 | 9825/1375 | 10325/1525 | 11000/1750 | 9825/1175 | 9825/1375 | 10325/1525 | 11000/1750 | |
| | 34 | | Sans charge Avant / arrière | Kg | 3020/3480 | 3020/3680 | 3020/3830 | 3020/3830 | 3020/3480 | 3020/3680 | 3020/3830 | 3020/3830 | |
| Moteur & Transmission | 35 | Batterie | V/Ah | 2x12/90 | | | | 2x12/90 | | | | | |
| | 36 | Moteur | Modèle | PERKINS | | CUMMINS | | GM | | | | | |
| | 37 | | Marque | 1104D-44 | | QSF2.8T4F | | GM4.3L | | | | | |
| | 38 | | Puissance nominale / r.p.m. | Kw | 55.9/2200 | | 55/2200 | | 74/2300 | | | | |
| | 39 | | Couple nominal / r.p.m. | Nm | 265/1700 | | 298/1600 | | 301/1600 | | | | |
| | 40 | | Nombre de cylindre | | 4 | | 4 | | 6 | | | | |
| | 41 | | Alésage x Course | mm | 105 x 127 | | 105 x 127 | | 95 x 115 | | | | |
| | 42 | | Emission STD. | | Stage III | | Stage III | | Stage III | | | | |
| | 43 | | Cylindrée | cc | 4410 | | 2800 | | 4294 | | | | |
| | 44 | | Capacité réservoir | L | 80 | | | | 90 | | 80 | | |
| 45 | Transmission | | Marque | OKAMURA | | | | OKAMURA | | | | | |
| 46 | | Type | Powershift | | | | Powershift | | | | | | |
| 47 | | Nb. vitesses Avant / Arrière | 2/1 | | | | 2/1 | | | | | | |
| 48 | Pression disponible pour accessoire | Mpa | 19 | | | | 19 | | | | | | |

Mât de la série XF 4.0 ~ 4.5 ~ 5t ~ 5.5t : (pneumatique)

| Type de mât | Modèle | Levée maxi | Hauteur hors tout | | | | Levée libre | | | | Porte à faux avant en mm | | Angle Indinaison Av/Ar degré | Capacité | | | | | | | | | |
|--------------------------|---------|------------|-------------------|--------------------|--------------------|--------------------|--------------------|---------------|--------|-----------------------------|--------------------------|--------|------------------------------|----------------|------|------|------|------|------|------|------|------|------|
| | | | Mât Abaissé | Mât déployé | | Sans dossier | | Avec dossier | | Capacité de charge à 500 mm | | | | | | | | | | | | | |
| | | | | Sans dossier en mm | Avec dossier en mm | Sans dossier en mm | Avec dossier en mm | Roues simples | | | | | | Roues jumelées | | | | | | | | | |
| | | mm | mm | 4/4,5t | 5/5,5t | 4/4,5t | 5/5,5t | 4/4,5t | 5/5,5t | 4/4,5t | 5/5,5t | 4/4,5t | 5/5,5t | 4t | 4,5t | 5t | 5,5t | 4t | 4,5t | 5t | 5,5t | | |
| Duplex grande visibilité | XF40-55 | 3000 | 2245 | 3830 | 4170 | 4365 | 160 | 160 | 550 | 6/12 | 4000 | 4500 | 5000 | 5500 | 4000 | 4500 | 5000 | 5500 | 4000 | 4500 | 5000 | 5500 | |
| | XF40-55 | 3300 | 2395 | 4130 | 4470 | 4665 | 160 | 160 | 550 | 6/12 | 4000 | 4500 | 5000 | 5500 | 4000 | 4500 | 5000 | 5500 | 4000 | 4500 | 5000 | 5500 | |
| | XF40-55 | 3600 | 2545 | 4430 | 4770 | 4965 | 160 | 160 | 550 | 6/12 | 4000 | 4500 | 5000 | 5500 | 4000 | 4500 | 5000 | 5500 | 4000 | 4500 | 5000 | 5500 | |
| | XF40-55 | 4000 | 2795 | 4830 | 5170 | 5365 | 160 | 160 | 550 | 6/12 | 3800 | 4250 | 4750 | 5300 | 4000 | 4500 | 5000 | 5500 | 4000 | 4500 | 5000 | 5500 | |
| | XF40-55 | 4500 | 3070 | 5330 | 5670 | 5865 | 160 | 160 | 550 | 6/6 | 3400 | 3800 | 4250 | 4750 | 3600 | 4050 | 4500 | 4950 | 3600 | 4050 | 4500 | 4950 | |
| Duplex levée libre | XF40-55 | 5000 | 3345 | 5830 | 6170 | 6365 | 160 | 160 | 550 | 6/6 | 2800 | 3150 | 3500 | 3850 | 3000 | 3400 | 3750 | 4050 | 3000 | 3400 | 3750 | 4050 | |
| | XF40-55 | 3000 | 2226 | 3865 | 4170 | 4365 | 1365 | 1055 | 860 | 557 | 6/12 | 4000 | 4500 | 5000 | 5500 | 4000 | 4500 | 5000 | 5500 | 4000 | 4500 | 5000 | 5500 |
| | XF40-55 | 3300 | 2376 | 4165 | 4470 | 4665 | 1515 | 1205 | 1010 | 557 | 6/12 | 4000 | 4500 | 5000 | 5500 | 4000 | 4500 | 5000 | 5500 | 4000 | 4500 | 5000 | 5500 |
| | XF40-55 | 3600 | 2526 | 4465 | 4770 | 4965 | 1665 | 1360 | 1160 | 557 | 6/12 | 4000 | 4500 | 5000 | 5500 | 4000 | 4500 | 5000 | 5500 | 4000 | 4500 | 5000 | 5500 |
| Triplex levée libre | XF40-55 | 4000 | 2080 | 4850 | 4860 | 5170 | 5365 | 1230 | 1220 | 910 | 715 | 603 | 610 | 6/6 | 3600 | 4000 | 4500 | 5100 | 4000 | 4500 | 5000 | 5500 | |
| | XF40-55 | 4300 | 2180 | 5155 | 5160 | 5470 | 5665 | 1330 | 1320 | 1010 | 815 | 603 | 610 | 6/6 | 3400 | 3800 | 4250 | 4750 | 3600 | 4050 | 4500 | 4950 | |
| | XF40-55 | 4500 | 2248 | 5365 | 5370 | 5685 | 5880 | 1395 | 1390 | 1080 | 885 | 603 | 610 | 6/6 | 3200 | 3600 | 4000 | 4400 | 3400 | 3850 | 4250 | 4600 | |
| | XF40-55 | 4700 | 2310 | 5550 | 5560 | 5870 | 6070 | 1460 | 1450 | 1140 | 945 | 603 | 610 | 6/6 | 3000 | 3350 | 3750 | 4200 | 3200 | 3600 | 4000 | 4400 | |
| | XF40-55 | 4800 | 2340 | 5650 | 5660 | 5870 | 6170 | 1490 | 1480 | 1170 | 975 | 603 | 610 | 6/6 | 3000 | 3350 | 3750 | 4200 | 3200 | 3600 | 4000 | 4400 | |
| | XF40-55 | 5000 | 2410 | 5855 | 5860 | 6170 | 6370 | 1560 | 1550 | 1240 | 1045 | 603 | 610 | 6/6 | 2800 | 3150 | 3500 | 3850 | 3000 | 3400 | 3750 | 4050 | |
| | XF40-55 | 5500 | 2575 | 6355 | 6360 | 6670 | 6870 | 1725 | 1720 | 1410 | 1210 | 603 | 610 | 3/6 | 2250 | 2550 | 2850 | 3150 | 2800 | 3100 | 3350 | 3550 | |
| | XF40-55 | 6000 | 2790 | 6865 | 6870 | 7180 | 7380 | 1940 | 1930 | 1620 | 1425 | 603 | 610 | 3/6 | 1700 | 1950 | 2200 | 2450 | 2600 | 2800 | 2950 | 3050 | |
| | XF40-55 | 6500 | 2980 | 7365 | 7370 | 7680 | 7880 | 2130 | 2125 | 1810 | 1615 | 603 | 610 | 3/6 | - | - | - | - | 2400 | 2500 | 2650 | 2850 | |
| XF40-55 | 7000 | 3155 | 7860 | 7865 | 8175 | 8375 | 2305 | 2300 | 1990 | 1790 | 603 | 610 | 3/6 | - | - | - | - | 2000 | 2200 | 2350 | 2450 | | |

Avec tablier à déplacement latéral rapporté réduire la capacité de 200 Kg, avec tablier intégré, réduire de 100Kg.

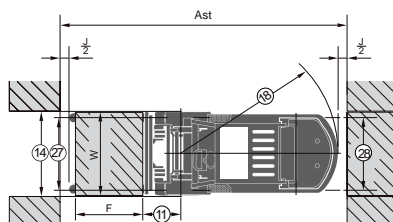
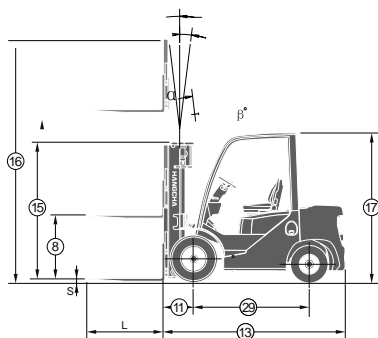

J = 200 mm Zone de sécurité
AST = J + F + (11) + (16)

CAPACITE RESIDUELLE

HAUTEUR DE LEVEE jusqu'à 3m

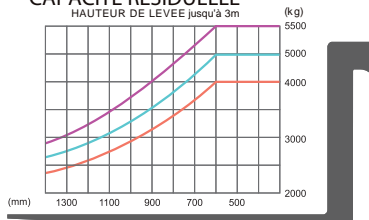

Accédez au site **HANGCHA**